



BESCHREIBUNG

Die Fahrradständer entspricht den aktuellen Standards für urbane Mobilität und Nachhaltigkeit. Ihre Rohrkonstruktion und die interne Verankerung mit Edelstahlseilen verhindern Beschädigungen durch Vandalismus und erhöhen ihre Widerstandsfähigkeit. Materialien: recyceltes Polyethylen, innen mit einem Diebstahlschutzseil verstärkt

MATERIALIEN

 Polyethylen

PRODUKTEIGENSCHAFTEN

PRODUKTFAMILIE : Fahrradständer

HERSTELLER : DURBANIS

MATERIAL : Polyethylen

DESIGNER : Alex FERNANDEZ CAMPS

EINSATZBEREICH : Urban

STADTMOBILIAR

FAHRRADSTÄNDER

ART.-NR. : DU.08.04000

DURBANIS



STADTMOBILIAR
FAHRRADSTÄNDER

ART.-NR. : DU.08.04000
DURBANIS



Datum der Veröffentlichung des Datensatzes: 11.05.2026 06:51:39
Web-Produktseite : [DU.08.04000](#)

durbanis

NOMAD

Àlex Fernández Camps
2024

Sizes in cm
Material: Recycled Polyethylene LMDPE. UV Resistance.
Weight: 5kg.

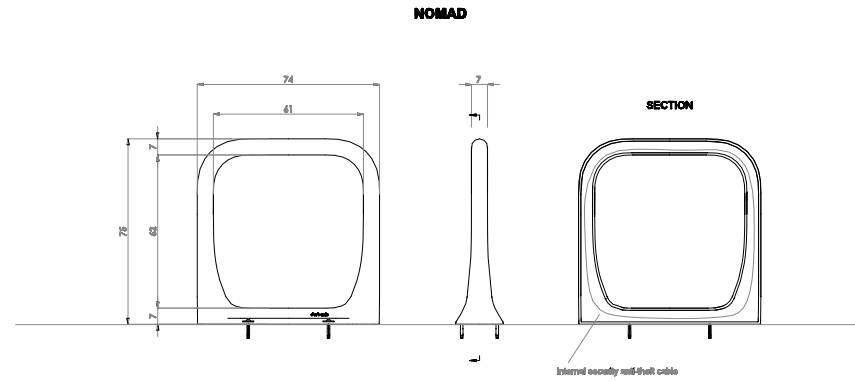
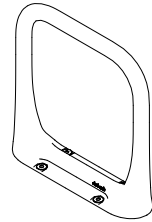

Placement system
Fixing with embedded anti-theft bolts into the pavement.

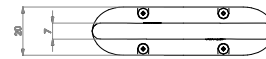
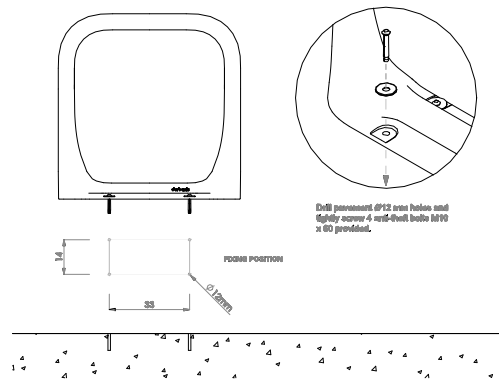

INSTALLATION

